

La forme particulière du carénage des locomotives 2D2 « Femme enceinte » ne permet pas la rotation des bogies porteurs sur des rayons de courbe d'usage courant lorsqu'ils sont équipés des roues à l'échelle exacte montés d'origine sur votre modèle que ce soit avec ou sans jupes. Pour permettre le bon fonctionnement de votre machine sur des courbes de faible ou moyen rayon sans recourir à des expédients techniques portant atteinte au réalisme du modèle, Jouef a fait le choix de fournir avec chaque modèle une seconde paire de bogies porteurs équipés de roues de diamètre réduit destinés à la seule exploitation. Le fonctionnement sur des rayons inférieurs à 570 mm n'est cependant possible que lorsque les jupes ne sont pas montées. Le remplacement des bogies porteurs ne présente pas de difficulté (voir schéma ci-dessous).

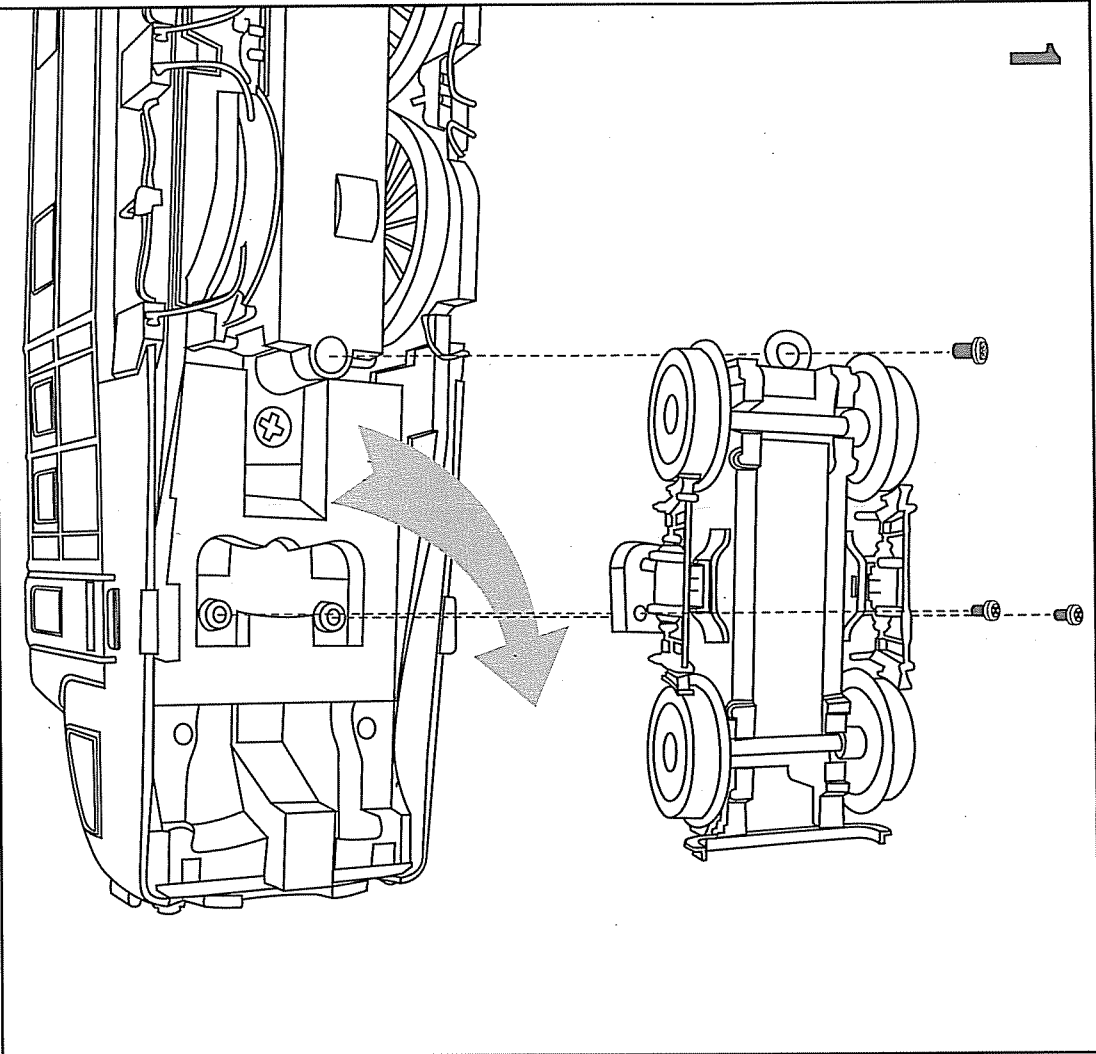

The particular shape of the fairing of locomotive 2D2 "Pregnant Woman" does not allow rotation of trucks on curve radii commonly used when equipped with the original wheels to exact scale mounted on your model, that with or without skirts. To ensure the smooth operation of your machine on curves of low or medium range without resorting to technical fixes affecting the realism of the model, Jouef chosen to provide each model with a second pair of trucks equipped with diameter reduced wheels for the single operation use. However, running on curve radius smaller than 570 mm is on ly possible when skirts are not assembled. The trucks replacement presents no difficulty (see diagram below).

